



AUTOMATISCHE GARAGENTORSYSTEME
MASSGESCHNEIDERTE LÖSUNGEN FÜR JEDEN ANSPRUCH

GARAGENTORE, DIE ÜBERZEUGEN

Qualität und Kundenorientierung immer an erster Stelle

Sicherheit, Design, Zuverlässigkeit und Individualität spielen bei dem modernen Bauwesen und somit auch bei den Torsystemen eine immer bedeutendere Rolle. Ständige Weiterentwicklung und Verbesserung der technischen und architektonischen Details die zugleich mit den Anforderungen der europäischen Normen übereinstimmen und den anspruchsvollsten Kundenwünschen entsprechen.

Unsere Tore zählen zu den Produkten höchster Qualität.

Die Zuverlässigkeit und Funktionsfähigkeit der Produkte garantieren wir.

Funktionssicherheit, beste Materialqualität, hochwertige Oberflächen, modernes Design, einfache Montage und lange Lebensdauer – das Tor wird Sie überzeugen!

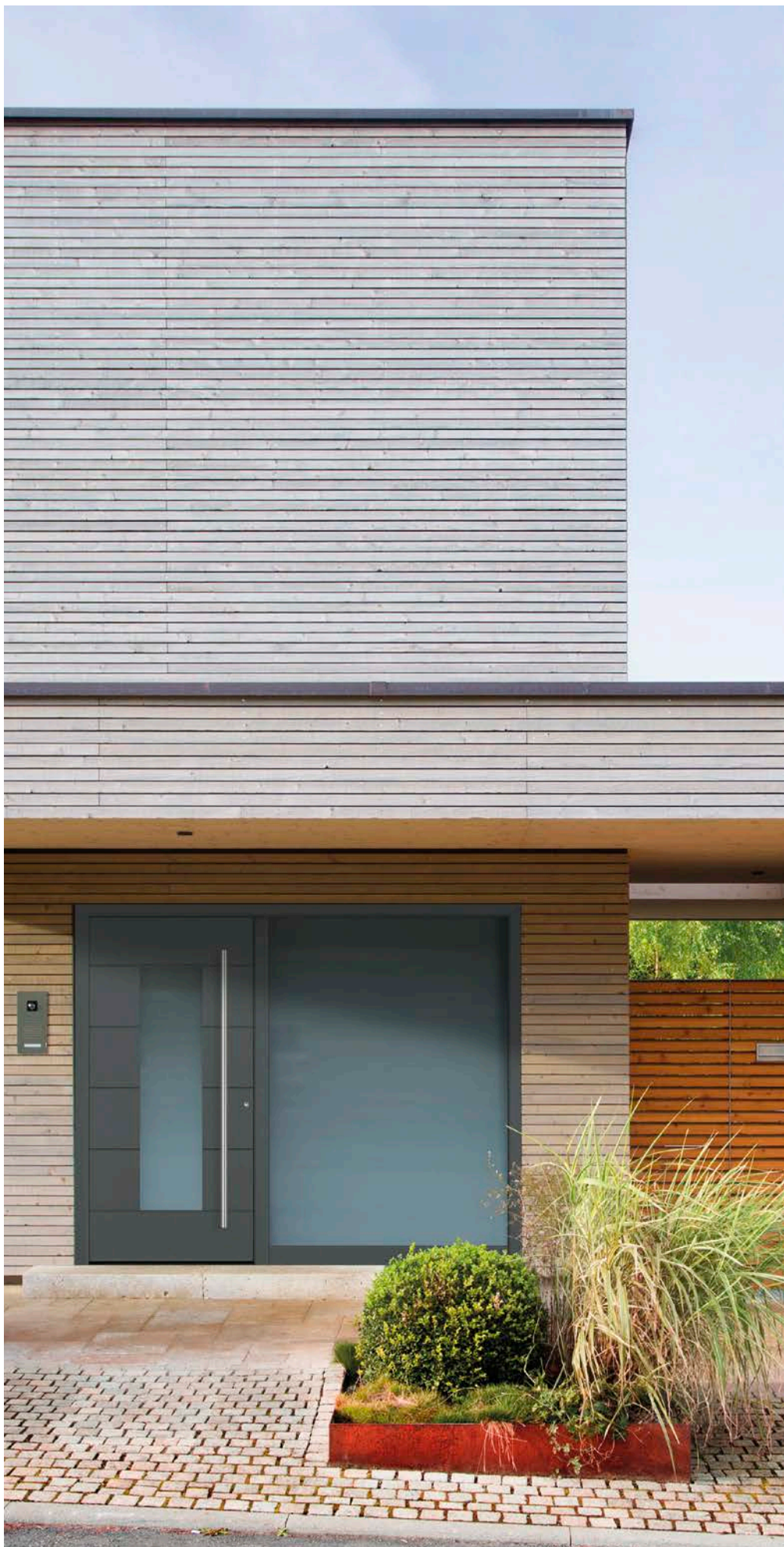



WAS IHR TOR SO BESONDERS MACHT PROFITIEREN SIE VON UNSERER LANGJÄHRIGEN ERFAHRUNG



>> Geprüft und zertifiziert!

Das ideale Zusammenspiel von Tor und Antrieb garantiert Ihnen höchste Sicherheit, Langlebigkeit und Komfort. Entwicklergeist und vor allem die Anregungen von unseren Monteuren fließen ständig in die Verbesserung unserer Produkte ein. Dadurch entstehen praxisorientierte Lösungen für zufriedene Kunden. Alle Komponenten des Comfort Plus Sektionaltores sind speziell aufeinander abgestimmt.

Unabhängige, anerkannte Prüfinstitute zertifizieren das Torsystem nach der **Europa Norm 13241-1**. Für Sie ein gutes Gefühl, ein sicheres und geprüftes Tor zu erhalten.

Daher geben wir unseren Kunden auch eine **Garantie von 10 Jahren** auf alle Sektionaltore und **5 Jahre** auf die Garagentorantriebe.



>> Stabil und wärmedämmend!

Das stabile Torblatt mit 42 mm starken isolierten Sektionen bietet zudem noch eine sehr gute Wärmedämmung.

Sinnvoll angeordnete Dichtungssysteme bewirken zusätzlich eine gute Abdichtung des Systems und gleichen auch Bodenunebenheiten aus. Die für Sie dadurch entstehenden Energieeinsparungen schonen langfristig Ihren Geldbeutel.

>> Laufruhig und hochwertig!

Die standardmäßig eingesetzten Tandemlaufrollen reduzieren die Gewichtsbelastung pro Laufrolle. Die Laufrollen und die Führungsschienen werden dadurch dauerhaft geschont und erhöhen die Lebensdauer Ihres Tores.

Die zusätzlich integrierten Kugellager, die sonst nur bei Industrietoren üblich sind, bewirken ein besseres Abrollverhalten und dadurch einen geräuschärmeren Torlauf und weniger Verschleiß. Viele Jahre lang werden weder Ihre Nachbarn noch Ihre schlafenden Liebsten durch den Torlauf gestört.

WAS IHR TOR SO BESONDERS MACHT

PROFITIEREN SIE VON UNSERER LANGJÄHRIGEN ERFAHRUNG



mit Federnabdeckung



ohne Federnabdeckung

>> Robust und funktionsgerecht!

Das Laufschiensystem des Tores ist vollständig aus Metall gefertigt. Auf preisreduzierende Kunststoffelemente wie bei manchen Wettbewerbern, wurde bewusst verzichtet. „Metall ist eben Metall“, sagen unsere Monteure und die müssen es wissen!

Mehr Stabilität und weniger Verschleiß für die Laufrollen garantiert die an einem Stück gezogene horizontale Laufschiene mit integriertem Laufbogen. Dadurch entfällt ein Stoß am Bogenübergang.

Neben dem verschleißmindernden Effekt bewirkt dies auch einen noch ruhigeren Torlauf. Das werden auch noch Ihre Kinder genießen.

>> Belastbar und ansprechend!

Das „Feder in Feder“, Zugfedersystem von Comfort Plus garantiert mit beidseitig mehreren, ineinanderliegenden Federn einen optimalen Gewichtsausgleich über viele Jahre.

Mit garantierten 15.000 Bewegungszyklen sparen Sie Geld durch weniger Service- und Reparaturkosten. Mit der mitgelieferten Federnabdeckung werden die Torfedern unsichtbar und für Kinderhände unerreikbaar. Dadurch entsteht eine ansprechende Innenansicht des Tores, weil die Federn als Staub- und Spinnwebenfänger abgedeckt sind und Kinderfinger werden vor dem Einklemmen geschützt.



>> Wertbeständig und massiv!

Auf Materialeinsparungen wurde bei Ihrem Sektionaltor verzichtet. Die Gelenke und Scharniere bei einem Sektionaltor sind die einzigen Verbindungen zwischen den Torsektionen und halten Ihr Tor zusammen. Sie sind ebenso für die dauerhaften Knickbewegungen der Torsektionen verantwortlich. Bei großen Toren können enorme Gewichtsbelastungen auf diese Scharniere einwirken.

Die 2,5 mm starken massiven Stahlscharniere verbessern die solide Befestigung der Torlaufrollen an den Seitenscharnieren. Auch nach langen Jahren und hohen Belastungen können Sie sicher sein, dass das Tor hält und sauber läuft. Servicekosten werden gespart und die Einbruchs- und Absturzsicherheit erhöht.

WAS IHR TOR SO BESONDERS MACHT

PROFITIEREN SIE VON UNSERER LANGJÄHRIGEN ERFAHRUNG



>> Komfortabel und sicher!

Der von Meisterhand entwickelte Garagentorantrieb ist hundertprozentig auf Ihr Tor abgestimmt, damit die komfortable, funkgesteuerte Toröffnung auch noch lange Jahre Ihre Lebensqualität verbessert.

Änderungen der Umgebungstemperatur (Sommer-Winter) verändern auch das Laufverhalten des Tores. Eine raffinierte Sicherheitssoftware erkennt diese Veränderungen sofort und korrigiert selbsttätig das Kraftpotential des Antriebs. Dadurch genießen Sie auch bei tiefsten Temperaturen den zuverlässigen Betrieb, gepaart mit dem guten Gefühl einer optimalen Unfallsicherheit für Ihre Lieben.

>> Langlebig und reaktionsschnell!

Die Grundidee einer feststehenden Kette und des mitlaufenden Motors hat mehrere entscheidende Vorteile. Die zusätzliche Belastung durch die nötige Kettenspannung einer umlaufenden Kette oder eines Zahnriemens wird durch diese Idee vom Motor ferngehalten und der Verschleiß drastisch gesenkt. Dadurch erhöht sich die Lebensdauer, das spart Ihnen Reparaturkosten.

Die direkte Verbindung des mitlaufenden Motors mit dem Torblatt überträgt blitzschnell die leisesten Kraftveränderungen bei der Hinderniserkennung. MESSFEHLER, die durch umlaufende Ketten oder Zahnriemen, wie bei Wettbewerbsantrieben entstehen können, werden minimiert. Unfälle werden auch bei unachtsamen Kindern vermieden.



>> Einbruchshemmend und clever!

Einbrecher haben es mit Ihrem Tor schwer. Der Antrieb erkennt einen Einbruchsversuch und fährt daraufhin selbsttätig in Zugrichtung. Dadurch erzeugt er einen zusätzlichen Gegendruck. Die doppelten Laufrollen und kräftigeren Scharniere bieten darüberhinaus höheren Widerstand bei einem Einbruchsversuch.

Ergänzend kann optional eine Alarmsirene und ein Verriegelungsschloss eingesetzt werden. Dieses Schloss verriegelt auch bei Spaltöffnung zur Lüftung der Garage, also nicht nur bei geschlossenem Tor. Das Verriegelungsschloss wirkt auch bei Stromausfall! Fahrräder, Motorräder und Ihr Auto bleiben Ihr Eigentum! Die Alarmsirene signalisiert einen Einbruchsversuch (lauter Signalton) und vertreibt dadurch die Einbrecher.



WAS IHR TOR SO BESONDERS MACHT

PROFITIEREN SIE VON UNSERER LANGJÄHRIGEN ERFAHRUNG



>> Umweltfreundlich und strahlungsreduziert!

Umwelt und Gesundheit sind unser höchstes Gut. Für MyDoor ist dies eine in den Grundwerten der Firma verankerte Überzeugung!

Deshalb hat Ihr Garagentorantrieb einen Standby-Betrieb von unter einem Watt Stromverbrauch und ist dadurch einer der stromsparendsten Torantriebe am Markt.

Die zunehmende Strahlenverseuchung unseres Lebensraumes fördert Krankheiten und Beschwerden. Das Funksystem wurde deshalb extrem strahlungsreduziert entwickelt. Zum Vergleich: Ein Mobiltelefon hat die 2000-fache Strahlungsbelastung im Vergleich zum Funksystem. Ihre Gesundheit und Ihr Wohlbefinden liegen uns am Herzen.

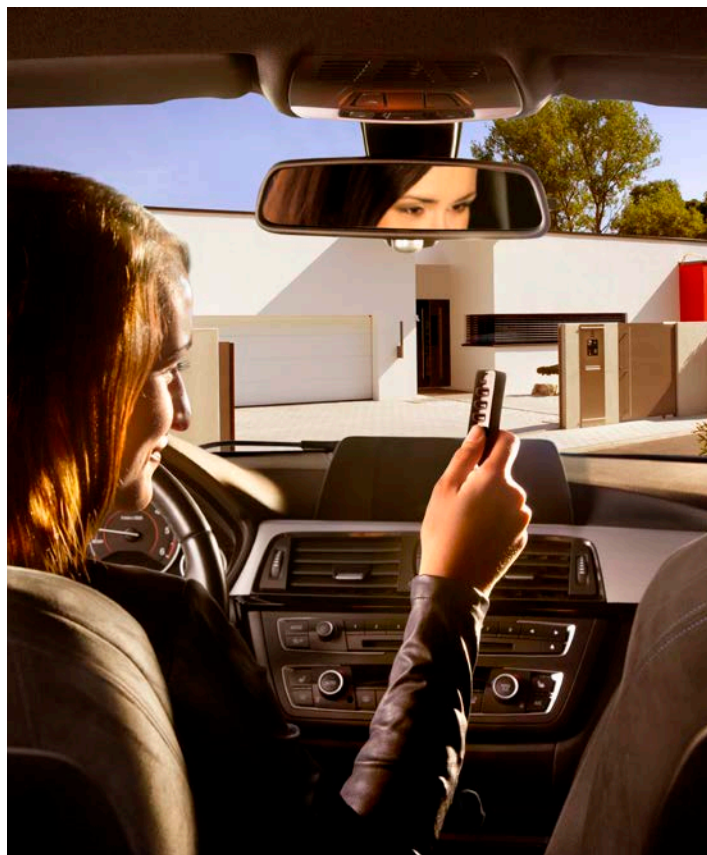
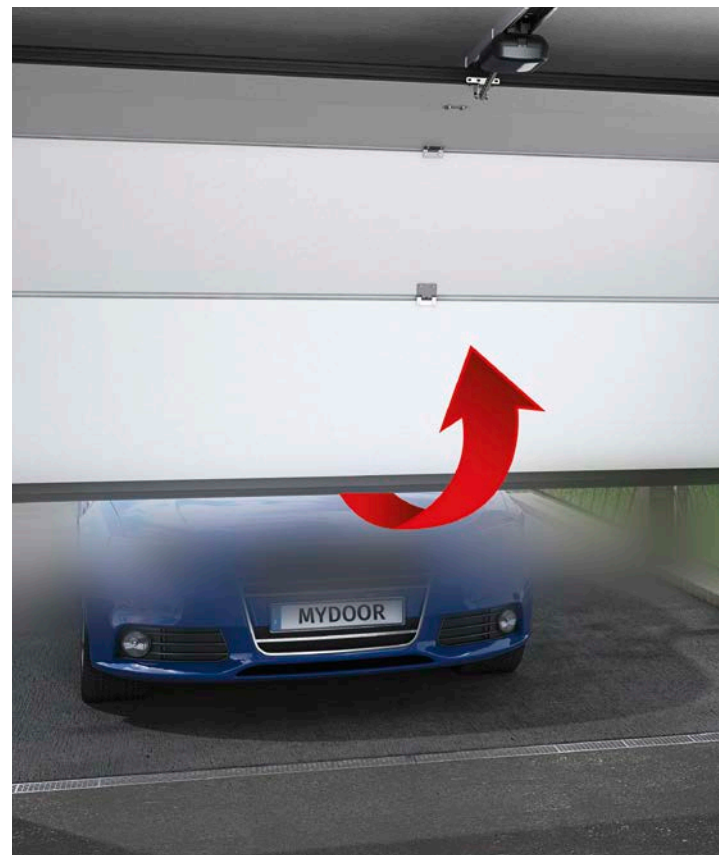

>> Schnell und sanft!

Mit bis zu 240 mm/Sek. Öffnungsgeschwindigkeit ist Ihr Torantrieb einer der schnellsten am Markt.

Durch den Sanft-Anlauf und Sanft-Stopp öffnet und schließt Ihr Tor ruckfrei und leise und schont die Tormechanik.

Sie provozieren keinen Verkehrsstau durch Wartezeiten bei der Toröffnung und können in einem Zug sicher in Ihre Garage fahren. Auffahrunfälle werden vermieden.

>> Funkstabil und innovativ!

Zu wenig Funkreichweite durch Störsender verursachen unnötige Wartezeiten bei der Toröffnung und schränken den Komfort ein. Das Comfort Plus Funksystem erzielt eine **80 % höhere Funkreichweite*** mit bis zu 150 m (umgebungsabhängig).

Selbst bei starken Störsendern in der Nähe erlangen Sie dadurch noch vernünftige Funkreichweiten.

Die innovative „Auto-Repeat-Funktion“ ermöglicht es Ihnen, schon außerhalb der Funkreichweite den Startbefehl zu geben, und der Sender öffnet bei Erreichen des Empfangsradius des Antriebes das Tor sofort. Sie können sich beim Einfahren ins Grundstück auf den Verkehr konzentrieren und fahren problemlos und sicher in Ihre Garage.

* Gegenüber SOMloq Rollingcode.

WAS IHR TOR SO BESONDERS MACHT

PROFITIEREN SIE VON UNSERER LANGJÄHRIGEN ERFAHRUNG



>> Angenehm und behaglich!

Ist mein Tor zu?

Diese Frage stellt man sich manchmal abends zuhause. Mit Ihrem Handsender können Sie über einen Tastendruck die Torposition abfragen. Anhand der Farbe der integrierten Funktions-LED erkennen Sie mühelos, ob Ihr Tor noch geöffnet oder schon zu ist. Sie müssen nicht bei Wind und Wetter vor die Tür, sondern können die Behaglichkeit Ihres Wohnzimmers genießen. Angenehmer können Sie Ihr Tor nicht steuern.*

>> Lüftend und praktisch!

Regen und Schnee bringen Feuchtigkeit in die Garage. Feuchtigkeit kann zu Schimmelbildung führen. Fahrräder, Werkzeug und Auto neigen dadurch zu Korrosion. Optimale Belüftung kann die Luftfeuchtigkeit reduzieren.

Der optional erhältliche Feuchtigkeitssensor überprüft den Feuchtigkeitsgehalt der Luft in der Garage und reguliert dies mit einer kleinen Spaltöffnung des Tores. Sobald die ideale Luftfeuchtigkeit erreicht ist, schließt das Tor automatisch. Sie brauchen sich um nichts zu kümmern, Ihre Werte bleiben erhalten und Garagensanierungen können vermieden werden.

* Ohne Sicht zum Tor Lichtschranke nötig.



DESIGNS MIT BESONDERER OPTIK FÜR IHRE INDIVIDUELLE GESTALTUNG

Das Garagentor ist heute mehr denn je ein Gestaltungselement für jedes Haus, Farben setzen optische Akzente an den Fassaden oder greifen Elemente aus der Gestaltung des Anwesens auf. Moderne, glatte Oberflächen verleihen dem Garagentor eine edle Optik. Hochwertige Materialien sorgen für Langlebigkeit und dauerhafte Freude an Ihrem Garagentor.



L-Sicke

Sie verleihen dem Tor einen großzügigen und modernen Ausdruck.



T-Sicke

Die Paneelausführung Topsicke unterstreicht mit einer einzelnen Sicke unterhalb der Sektionsstöße dezent die typische waagerechte Linienführung ihres Sektionaltores.

Erhältlich ist diese moderne Paneelausführung mit Woodgrain.



M-Sicke

Puristisch, modern und optisch attraktiv: So präsentieren sich die Sektionaltore mit Großsicke. Die Sektionen orientieren sich an der Gesamthöhe des Tores, um eine möglichst gleichmäßige Optik zu erhalten.

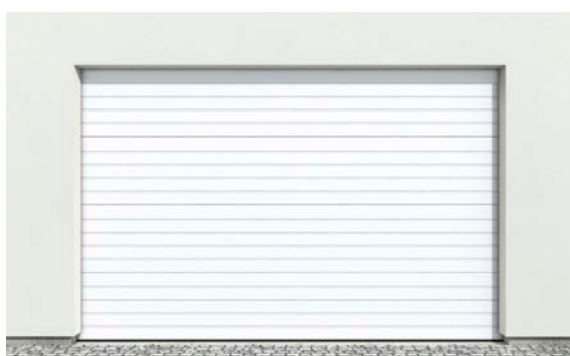

S-Sicke

Die Sickenoptik strahlt durch ihre regelmässige Linienführung bewußt Schlichtheit und Zurückhaltung aus.

OBERFLÄCHEN

GANZ NACH IHREM GESCHMACK

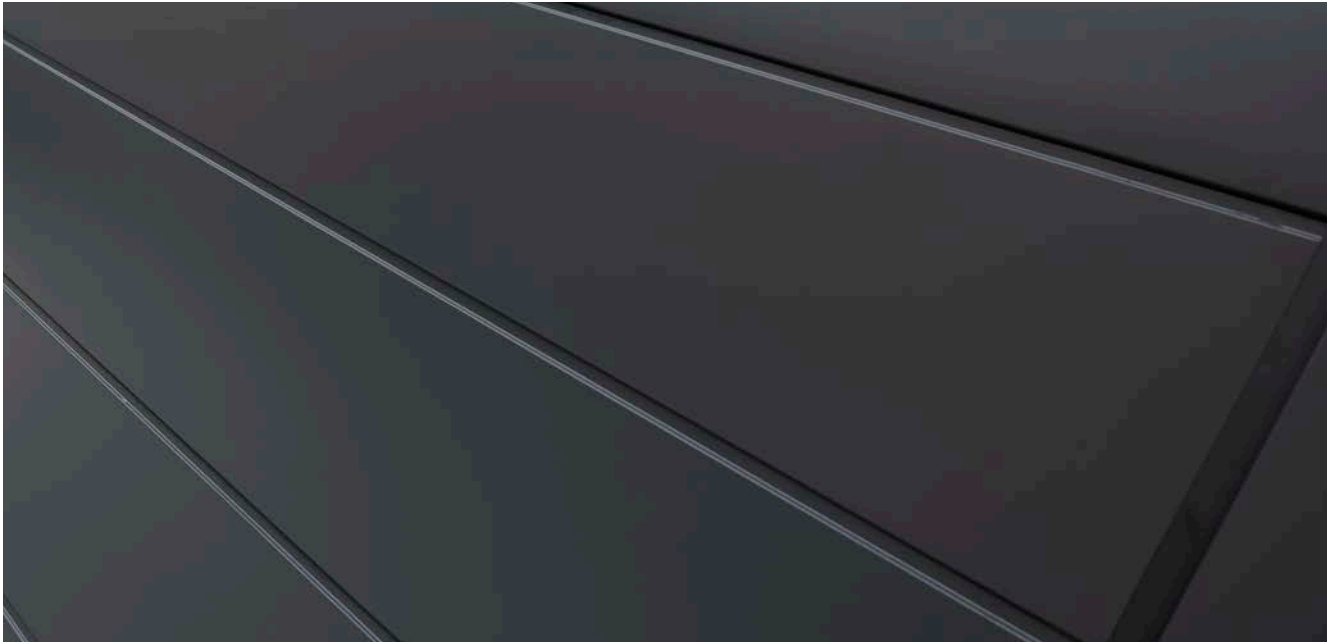

Die Oberfläche von Sektionaltoren kann glatt, mit Sicke oder mit Holzmaserung versehen sein.*

Glatt

Diese Oberfläche ist seidenglatt. Vorteil dieser Oberfläche ist, dass Schmutz und Nässe einfach abperlen können. Sie passt besonders gut zu moderner Architektur.

Woodgrain

Diese Oberfläche ist mit einer Holzstruktur geprägt. Sie ist pflegeleicht und ein Klassiker unter den Oberflächenstrukturen.

Microrib

Die fein strukturierte, wellenförmige Oberflächenprägung bewirkt je nach Lichteinfall und Blickwinkel einen interessanten Schatteneffekt mit einem regelmässigen hell-dunkel-Wechsel.

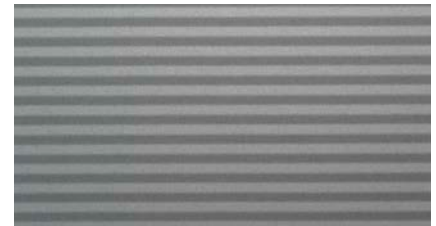

FARBEN

STANDARDFARBE

ähnl. RAL 9016
Verkehrsweiß

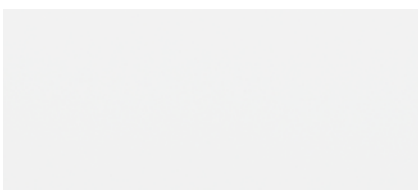

Lackierung nach RAL
Ihr Wunschfarbton



Darüber hinaus ist jedes Tor in jedem Wunschfarbton nach RAL lieferbar.

* Dunkle Farben sollten bei doppelwandigen Toren in Ausrichtung zur Sonne vermieden werden; das Aufheizen durch die Sonne kann dazu führen, dass sich die Sektionen durchbiegen und die Funktionsfähigkeit des Tores eingeschränkt wird.



IN EDLER HOLZOPTIK

Eiche gold



Nussbaum



Mahagoni



ZUBEHÖR FÜR SEKTIONALTÖRE

VERGLASUNGEN UND EDELSTAHL-DESIGNELEMENTE

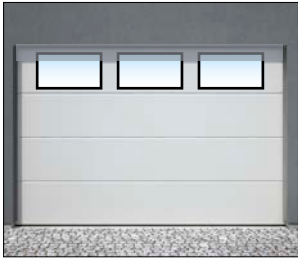

Verglasung rechteckig
 Fenster plexi 548 x 141 mm/
 Securwall Fenster Schwarz
 424 x 258 mm



Edelstahlfenster rechteckig
 310 mm Edelstahl



Edelstahlfenster rund
 330 mm Edelstahl

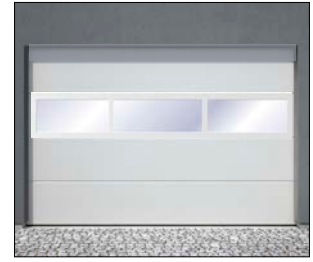

Lichtband
 aus Aluminium-Profilen

Individuelle Fenster auf Anfrage.



Edelstahloptik-Designelemente für eine einzigartige Optik Ihres Tores — ganz nach Ihrem Geschmack.
 (Nur bei glatten Oberflächen möglich)

Optionen



Notentriegelungsschloss

Bei Garagen ohne zweiten Zugang ist ein Notentriegelungsschloss zu empfehlen. Durch das integrierte Notentriegelungssystem kann der Laufwagen an jeder Position ein- und ausgekuppelt werden. So kann selbst bei einem Stromausfall Ihr Tor problemlos geöffnet werden.



NEBENTÜR

FÜR EINEN BEQUEMEN ZUGANG IN DIE GARAGE



Nebentür

Brauchen Sie eine ansichtsgleiche Nebentür zu Ihrem Garagentor? Kein Problem! Wie immer bekommen Sie Ihre Türe bei uns genau auf Maß gefertigt.

X/F/R: DAS PRIVATTOR-SYSTEM

MODULARES SYSTEM MIT UNIVERSELL EINSETZBAREM LAUFSCHIENENSET



Privattor-System mit Zugfedern:

X

Gerade im Renovierungsbereich bleibt für das Tor nur wenig Einbauraum. Das Zugfedertor ist dann die richtige Lösung und erfüllt mittels der Federabdeckung auch optisch höchste Ansprüche. (Sturzhöhe 120 mm)

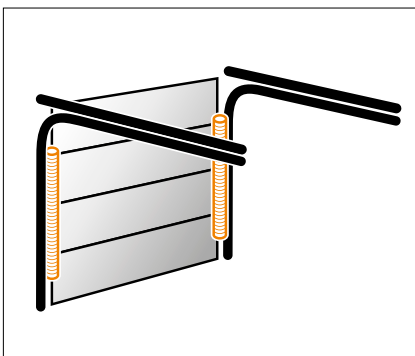

Privattor-System mit Torsionsfedern vorne:

F

Dieses System wird für größere Tore ab ca. 12 m² eingesetzt. (Sturzhöhe 190 mm)

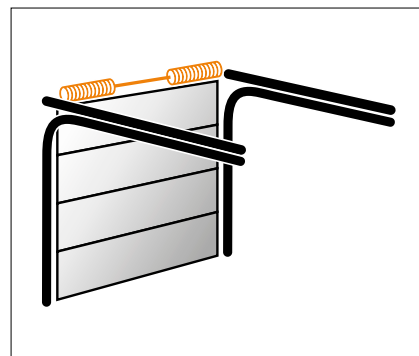

Privattor-System mit Torsionsfedern hinten:

R

Beim Einsatz von großen und schweren Toren mit wenig Sturzbedarf (120 mm) kommt diese Beschlagsart zum Einsatz.

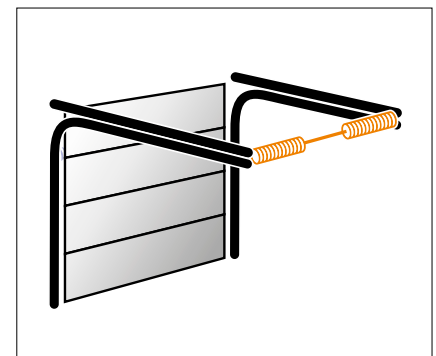



GARAGENTORANTRIEB pro⁺

FLEXIBEL MONTIERBAR UND HERAUSRAGEND DURCH 2 FUNKTIONEN



Flexibilität

- flexibel montierbares Steuerungsgehäuse macht aufwändigen Elektroarbeiten überflüssig, dadurch sparen Sie sich zusätzliche Montagekosten, da bestehende Steckdosen in der Garage direkt genutzt werden können

Funktionalität

- schalten Sie das Licht ein / aus und öffnen Sie das Tor bequem am Steuerungsgehäuse

ZUBEHÖR GARAGENTORANTRIEBE base⁺ und pro⁺

DER ANTRIEB DER SICH IHREN WÜNSCHEN ANPASST

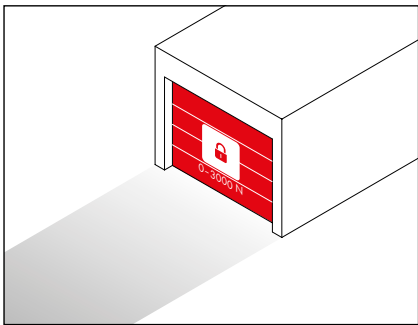

Lock

Verriegelungsschloss, das den Motor in jeder Position bis zu einer Angriffskraft von 300 kg mechanisch blockiert und dadurch den bestehenden Einbruchschutz verbessert.

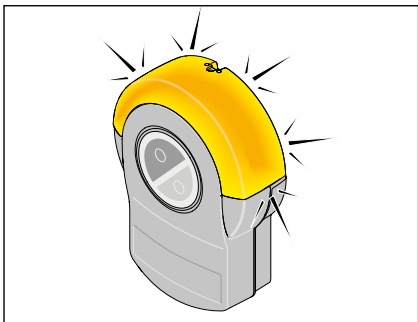

Lumi pro⁺

Zusätzliche LED-Beleuchtung für die **Wandsteuerung**. Diese wird parallel zur Beleuchtung im Laufwagen geschaltet und kann einfach mittels Beleuchtungsfunktion per Handsender ein- und ausgeschaltet werden.

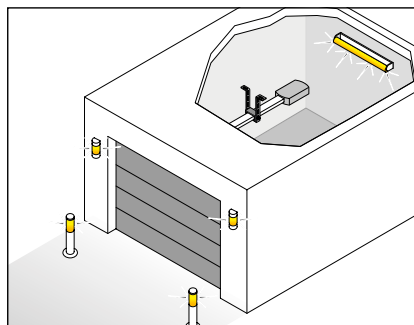
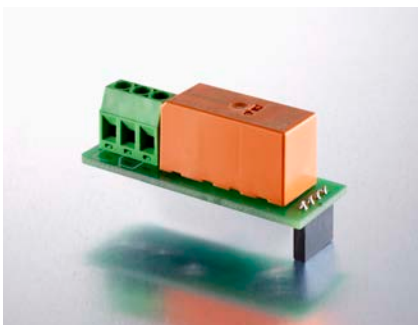

Relay

Zusatzrelais für eine zusätzliche Schaltung von einem Garagen- oder Hoflicht.

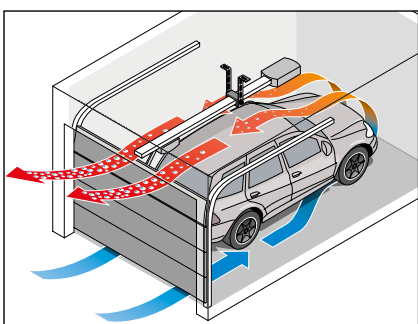

Senso

Für das Erfassen der Temperatur und Luftfeuchtigkeit in der Garage. Der Laufwagen öffnet das Tor nach Bedarf automatisch ein Stück und sorgt für perfekte Zirkulation. Ist der optimale Wert erreicht, wird das Tor geschlossen und das Schimmelrisiko gesenkt.

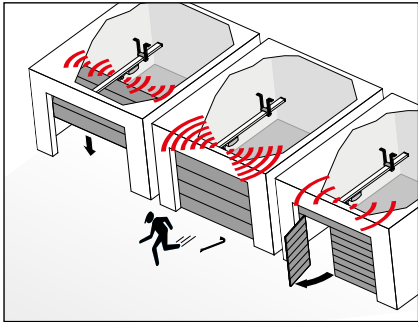

Buzzer

Drei Optionen wahlweise:
Der Alarmsirene erkennt einen Einbruchversuch und warnt mit einem lauten Signalton. Der Warnbuzzer hingegen lässt während des Schließvorgangs oder wahlweise bei geöffneter Schluftpforte ein akustisches Signal ertönen um die Aufmerksamkeit der Personen im Torbereich zu erhöhen.

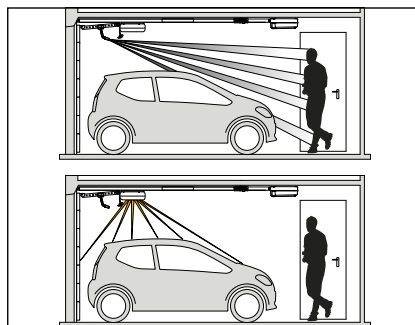

Motion

Erfasst mit passivem Infrarot-Sensor die unsichtbare Wärmestrahlung von sich bewegenden Körpern (Mensch/Tier ect.) und reagiert auf diese. Für eine sichere Bewegung in der Garage wird beim Betreten automatisch die Antriebsbeleuchtung (Zusatzbeleuchtung/Relay) eingeschaltet. So müssen Sie bei Dunkelheit keinen Lichtschalter mehr suchen.

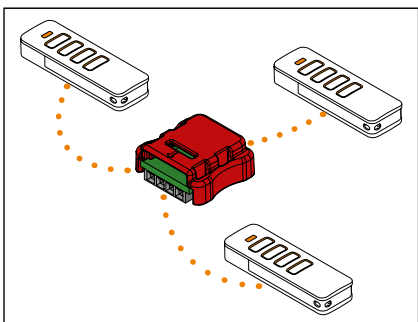

Memo

Dient zur Speichererweiterung auf 450 Handsenderbefehle. Im Servicefall können gespeicherte Daten für einen neuen Laufwagen einfach übernommen werden. Optimal für Mehrplatz-Garagen.

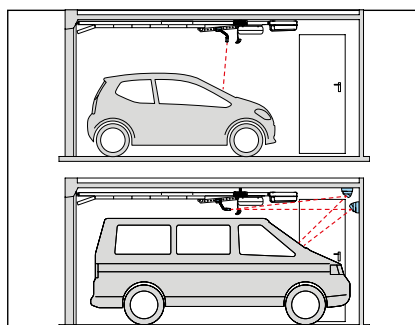

Laser

Gibt optische Hilfe, um ein Fahrzeug in der Garage perfekt zu positionieren. Der Laser ist während des Öffnungsvorgangs und der eingestellten Lichtbrenndauer aktiv.

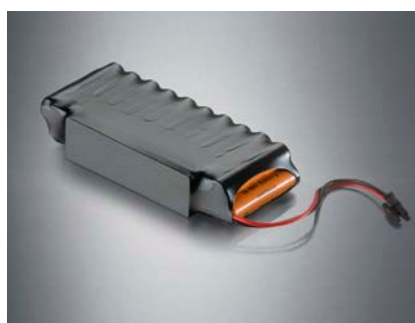
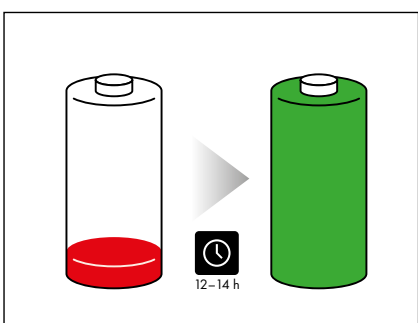

Accu

Übernimmt bei Stromausfall kurzfristig die Energieversorgung des Antriebs für > 5 Torzyklen. Sie brauchen keine Notentriegelung zu betätigen und das Tor per Hand öffnen.

FUNKLÖSUNGEN

KOMFORT AUF KNOPFDRUCK



Pearl Status 3-Befehl Handsender

Abfrage von Torposition **ohne Fahrbewegung** durch spezielle, rot gekennzeichnete Taste; fühlbare Rückmeldung von Funkbefehlen durch Vibration; Autorepeat-Funktion; Hop-Funktion.



Pearl Twin 2-Befehl Handsender

Autorepeat-Funktion; Hop-Funktion; hochwertiges und modernes Design.



Pearl Vibe 4-Befehl Handsender

Autorepeat-Funktion; Hop-Funktion; Abfrage von Torposition/Empfängerstatus; fühlbare Rückmeldung von Funkbefehlen durch Vibration.



Telecody+ 12-Befehl Handsender

Ideal auch als Funkcode-Taster; mit beleuchteten Tasten; witterungsbeständig; für den Innen- sowie Außenbereich einsetzbar; Rückmeldung von Funkbefehlen über LED.



Halterung

schwarz oder weiss
Für alle Handsender der Pearl-Reihe; zur Befestigung im Auto oder an der Wand.



SOMtouch Funkwandtaster

Batteriebetrieben – dadurch ist kein zusätzlicher Installationsaufwand notwendig; Hop-Funktion; Abfrage von Torposition/Empfängerstatus ohne Fahrbewegung durch kleine Taste; Rückmeldung von Funkbefehlen durch LED.



Wallstation 3-Befehl Wandinnentaster

Bietet drei Funktionen: Öffnen/Stoppen/Schließen des Tores; Ein- und Ausschalten der Beleuchtung; Sperrfunktion für Funk, externe Taster und Lüftungsfunktion (Urlaubsfunktion).



SOMplug Funkempfänger im Steckdosengehäuse (1-Kanal)

Einfaches Umrüsten von Fremdantrieben und bei Wechsel der Funkfrequenz; so können Sie auch mit Ihrem Handsender bestehende Tore öffnen.



Funkempfängermodul im Gehäuse (2-Kanal)

Geeignet für Fremdfabrikate und Sonderanwendungen; bestehende Außentorantriebe können auf das Funkssystem umgerüstet werden, so können Sie auch diese Tore mit Ihrem Handsender öffnen.



ZUR ERKLÄRUNG ...

Torzustandsabfrage: Abfragen des aktuellen Status Ihres Tores direkt vom Sofa oder dem Liegestuhl im Garten.

Auto-Repeat-Funktion: Die innovative Funktion ermöglicht Ihnen schon außerhalb der Funkreichweite den Startbefehl zu geben und der Sender öffnet bei Erreichen des Empfangsradius des Antriebes das Tor sofort.

Hop-Funktion: Reichweite wird gesteigert, da Funksignale von anderen Empfängern weitergeleitet werden.

Slider-Funktion: Zum Aufschieben mit Tastenschutz.

Urlaubsfunktion: Taste zum Sperren des Funks, externen Taster und der Lüftungsfunktion des Antriebes via Senso, für ein sicheres Zuhause bei Abwesenheit oder Urlaub.



FUNKTIONEN IM ÜBERBLICK

FUNKTION	Pearl Status	Pearl Twin	Pearl Vibe	Telecody+	SOMtouch	Wallstation
Torzustandsabfrage	●		●		●	
Vibrationsrückmeldung	●		●			
Auto-Repeat-Funktion	●	●	●			
Hop-Funktion	●	●	●	●	●	
Beleuchtete Tasten				●		
Rückmeldung durch LED					●	●
Urlaubsfunktion						●

NOTIZEN

WIR LIEFERN IHNEN DIE QUALITÄT — SIE GENIESSEN DEN KOMFORT!



Funktechnik/Home Automation



Aluminium-Haustüren



"Kinderleicht montiert, sicher im Betrieb"

In Zusammenarbeit mit



**Weitere Produkte und
Zubehör auf Anfrage.**

Wir beraten Sie gerne!

DE-DE 02/2019. Druckfehler, Irrtümer und technische Änderungen vorbehalten.



Rode GmbH | Edendorfer Straße 139 | 25524 Itzehoe
Tel. 04821 75508 | Fax: 04821 75588
Verkauf@rode-itzehoe.de | www.rode-itzehoe.de